

Motor	Xinchai A498BPG
Peso Operativo	4.430 kg
Capacidad nominal	3.500 kg
Altura máxima de elevación	Torre Triple 4.500 / 6.000 mm

CPCD35

AUTOELEVADOR DIESEL



ESPECIFICACIONES DE CPCD35 >>>

GENERAL	
Tipo de combustión	Diesel
Capacidad Nominal	3.500 kg
Centro de Carga	500 mm

MOTOR	
Marca y modelo	Xinchai A498BPG
Emisión	Tier III
Cantidad de cilindros	4
Desplazamiento	2.54 lts.
Potencia nominal	60 hp a 2.650 rpm
Torque máximo	148 Nm

MÁSTIL	
Máx. altura de levante de la torre	Torre Triple 4.500-6.000 mm
Ancho	1.235 mm
Alto	2.110 mm (4.5 mts.) 2.765 mm (6 mts.)
Uñas extendidas mín/máx	272 / 1.072 mm
Dimensiones de las uñas	50x120x1.220 mm
Desplazador	Cascade

PERFORMANCE	
Velocidad con / sin carga	18.5 / 19 Km/h
Velocidad de elevación con / sin carga	0.43 / 0.45 m/s
Máx. Fuerza de tracción	1.650 Kg
Máx. ángulo de trepabilidad con / sin carga	18 / 20%

FRENOS	
De servicio	Pie / Hidráulico
De estacionamiento	Mano / Mecánico

NEUMÁTICOS	
Cantidad adelante/atrás	2/2
Distancia entre ejes	1.700 mm
Tamaños de ruedas	28x9-15PR 6.5-10PR
Ancho de trocha adelante/atrás	1.000 / 980 mm

PESOS	
Peso Operativo	4.430 kg
Eje de carga adelante (c/s carga)	7.080 / 1.600 Kg
Eje de carga atrás (c/s carga)	850 / 2.830 Kg

DIMENSIONES	
Longitud hasta la horquilla / Total	2.810 / 4.030 mm
Ancho promedio	1.250 mm
Altura total hasta la cabina	2.200 mm
Radio de giro mínimo	2.435 mm

OPCIONAL	
Kit Duales y Macizas	
Versión con 4 vías hidráulicas: Diesel con Torre Triple de 4.500 mm	

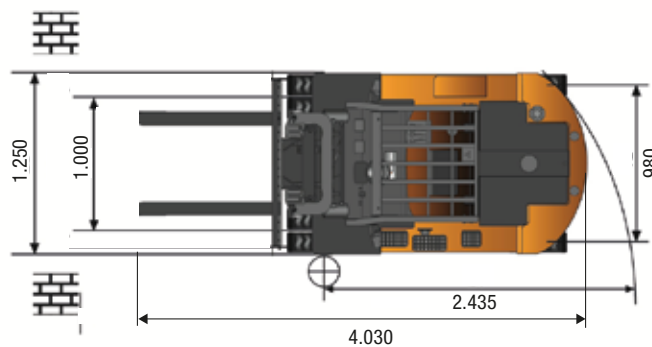
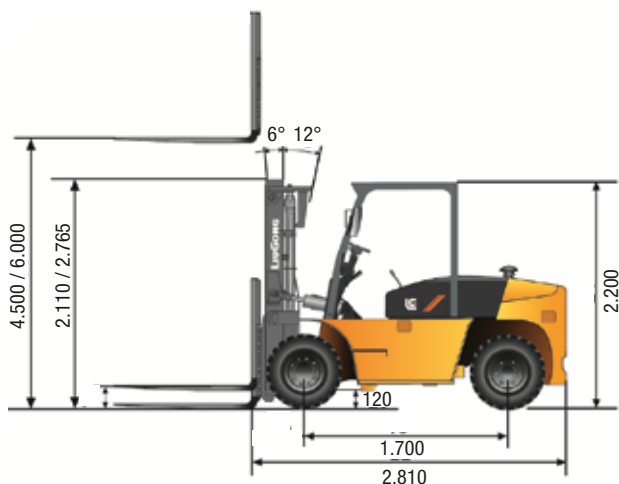

Unidad de medida: mm