



ARGENTINA  LIUGONG



MUNDO EXIGENTE - EQUIPO RESISTENTE

CLG2020L -R3

ZORRA ELÉCTRICA

Capacidad de carga
Alimentación
Potencia del motor
Peso Operativo

2000kg
Electrica
1.5kw
643kg



ISO 9001 - 14001



20011 壹认(国)字(A3012)号



No. L0732

| | |
|---------------------------------------|--|
| Modelo | CLG2020L-R3 |
| Alimentación | Eléctrica |
| Tipo de operación | de pie |
| Capacidad | 2000kg |
| Largo total | 1893mm / 2289mm (pedalera abierta / plegada) |
| Ancho total | 730mm |
| Alto total | 1425mm |
| Elevación mínima de horquillas | 85mm |
| Elevación máxima de horquillas | 205mm |
| Dimensión de horquillas | 1150mm × 160mm × 56mm |
| Ancho máximo de horquillas | 530mm / 680mm |
| Radio de giro | 1725mm |
| Distancia entre ejes | 1480mm |
| Velocidad de desplazamiento con carga | 7km/h |
| Velocidad de desplazamiento sin carga | 7.2km/h |
| Velocidad de elevación con carga | 21.5mm/s |
| Velocidad de elevación sin carga | 31mm/s |
| Velocidad de descenso con carga | 26.7mm/s |
| Velocidad de descenso sin carga | 29.5mm/s |
| Pendiente máximo | 8% |
| Tipo de freno | Electromagnético |
| Potencia de motor (AC) | 1.5KW |
| Potencia de motor de elevación (DC) | 0.8KW |
| Capacidad de batería (Voltaje) | 210Ah / 24V |
| Peso sin batería | 460kg |
| Peso de batería | 185kg |
| Peso Operativo | 643 kg |

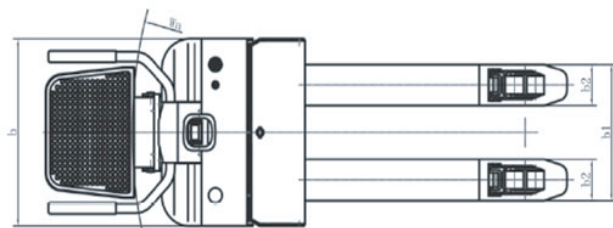
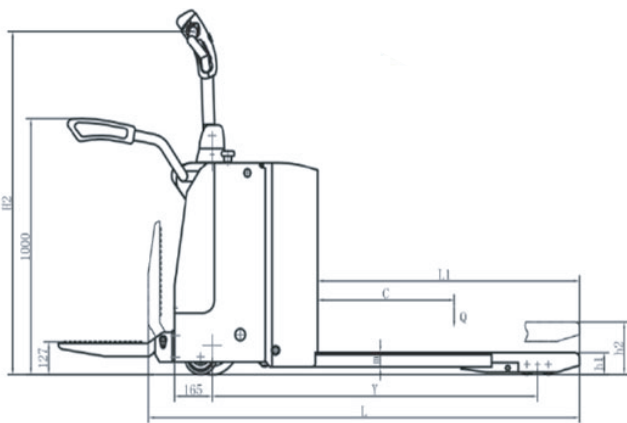

Las especificaciones y características técnicas están sujetas a cambios sin previo aviso