

Motor	Cummins QSB6.7
Peso Operativo	19.750 kg
Capacidad nominal	16.000 kg
Altura máxima de elevación	Torre Doble 4.000 mm

2160H

AUTOELEVADOR DIESEL



ESPECIFICACIONES DE 2160H >>>

GENERAL

Tipo	Diesel
Capacidad Nominal	16.000 kg
Centro de Carga	600 mm

MOTOR

Modelo	Cummins QSB6.7
Emisión	Tier III
Cantidad de cilindros	6
Desplazamiento	6.7 lts.
Potencia nominal	173 hp
Torque máximo	800 Nm

MÁSTIL

Máx. altura de levante	Torre Doble 4.000 mm
Ancho / Alto	2.490 / 3.920 mm
Horquillas extendidas mínimo/máximo	470 / 2.360 mm
Dimensiones de las Horquillas	90 x 205 x 1.970 mm

PERFORMANCE

Velocidad con carga/ sin carga	23 / 26 Km/h
Velocidad de elevación con carga/ sin carga	0.33 / 0.41 m/s
Máx. Fuerza de tracción	11.100 Kg
Máx. ángulo de trepabilidad con carga/ sin carga	28 / 26%

FRENOS

De servicio	Pie / Hidráulico
De estacionamiento	Botón / Mecánico

NEUMÁTICOS

Cantidad adelante/atrás	4/2
Distancia entre ejes	3.500 mm
Tamaños de ruedas delanteras/traseras	12.00-20PR
Ancho de trocha adelante/atrás	1.844 / 2.000 mm

PESOS

Peso Operativo	19.750 kg
Eje de carga adelante (cargado / descargado)	32.555 / 9.360 Kg
Eje de carga atrás (cargado / descargado)	3.195 / 10.390 Kg

DIMENSIONES

Longitud hasta la cara de la horquilla / Total	5.420 / 7.390 mm
Ancho promedio	2.550 mm
Altura total hasta la cabina	3.150 mm
Radio de giro mínimo	4.885 mm

*Desplazador CASCADE

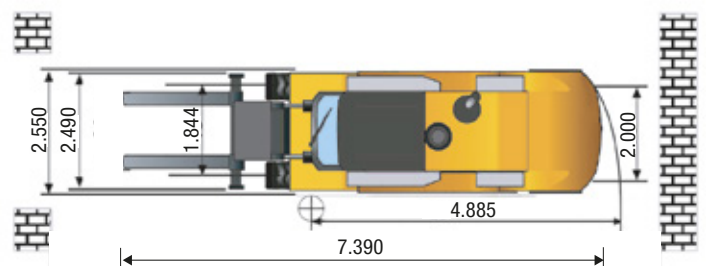
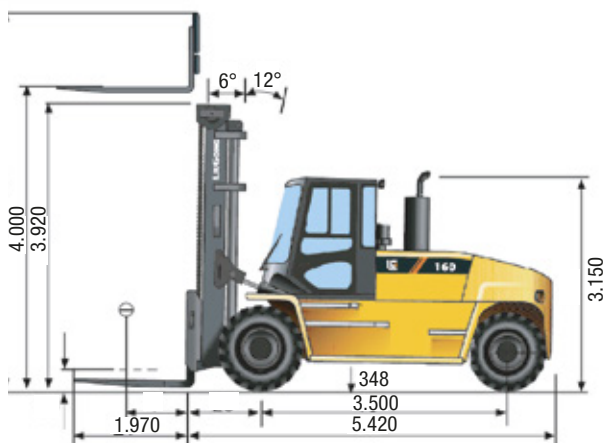

Unidad de medida: mm