

Motor	Xinchai 4D35ZG31-008
Peso Operativo	7.574 kg
Capacidad nominal	5.000 kg
Altura máxima de elevación	Torre Triple 4.500 mm

CPCD50

COMPACTO

AUTOELEVADOR DIESEL



ESPECIFICACIONES DE CPCD50 COMPACTO >>>

GENERAL

Tipo	Diesel
Capacidad Nominal	5.000 kg
Centro de Carga	500 mm

MOTOR

Modelo	Xinchai 4D35ZG31-008
Emisión	Tier III
Cantidad de cilindros	4
Desplazamiento	3.47 lts.
Potencia nominal	60 kW/81 hp/2.200 rpm
Torque máximo	300 Nm

MÁSTIL

Máx. altura de levante	Torre Triple 4.500 mm
Ancho / Alto	1.435 / 2.250 mm
Horquillas extendidas mínimo/máximo	310 / 1.360 mm
Dimensiones de las Horquillas	50 x 150 x 1.500 mm

PERFORMANCE

Velocidad con carga/ sin carga	24.5 / 25.5 Km/h
Velocidad de elevación con carga/ sin carga	550 / 580 mm/s
Máx. Fuerza de tracción	2.800 Kg
Máx. ángulo de trepabilidad con carga/ sin carga	25 / 29.5 %

FRENOS

De servicio	Pie / Hidráulico
De estacionamiento	Mano / Mecánico

NEUMÁTICOS

Cantidad adelante/atrás	2/2
Distancia entre ejes	2.100 mm
Tamaño de ruedas delanteras	300-15 8.0
Tamaño de ruedas traseras	7.00-12 5.0
Ancho de la banda de rodadura adelante/atrás	1.190 / 1.190 mm

PESOS

Peso Operativo	7.574 kg
Eje de carga adelante (cargado / descargado)	10.610 / 3.040 Kg
Eje de carga atrás (cargado / descargado)	1.265 / 3.760 Kg

DIMENSIONES

Longitud hasta la cara de la horquilla / Total	3.230 / 4.730 mm
Ancho promedio	1.483 mm
Altura hasta la cabina	2.317 mm
Radio de giro mínimo	2.850 mm

* Con Ruedas Macizas

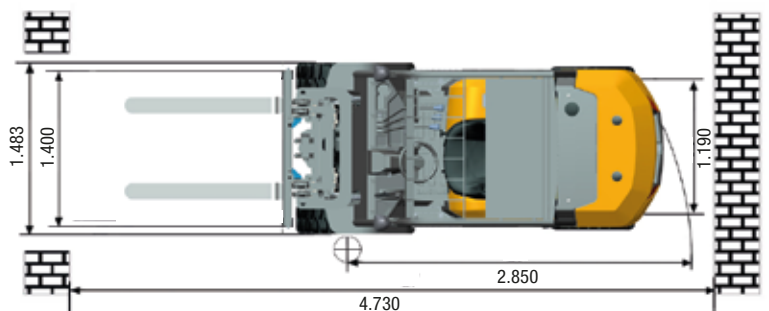
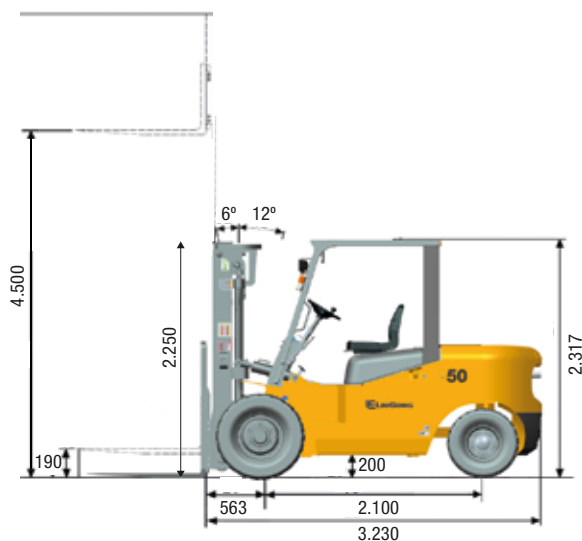

Unidad de medida: mm