

<b>Motor</b>	Kubota D722-EF01_CN4
<b>Potencia Bruta</b>	14.7 kW (19.7 hp) @ 3.600 rpm
<b>Ancho de compactación</b>	900 mm
<b>Rango de frecuencia de vibración</b>	60 Hz
<b>Peso Operativo</b>	1.675 kg

# **CLG 6015E** VIBROCOMPACTADOR COMBINADO



# ESPECIFICACIONES DE CLG 6015E >>>

## MOTOR

Estándar de emisión	CN IV
Motor	Kubota
Modelo	D722-EF01_CN4
Potencia bruta	14.7 kW (19.7 hp) a 3.600 rpm
Par máximo	45.8 Nm
Cantidad de cilindros	3
Tipo de enfriamiento	Agua
Aspiración	Natural

## SISTEMA ELÉCTRICO

Tensión del sistema	12 V/65A
Batería	12V/74Ah

## SISTEMA DE ACCIONAMIENTO

Grado máximo de subida	30%
Velocidad de desplazamiento máxima	7 km/h
Mínimo de radio de giro externo	3.500 mm

## PERFORMANCE

Carga lineal estática del tambor delantero	90 n/cm
Carga lineal estática del tambor trasero	93 n/cm
Cantidad de tambores vibrantes	1
Amplitud nominal	0.4 mm
Frecuencia de vibración	60 Hz
Fuerza centrífuga	23.5 kN
Ancho de trabajo	900 mm
Diámetro del tambor	560 mm
Grosor del tambor	12 mm

## PESOS OPERATIVOS

Peso operativo	1.675 kg
----------------	----------

## CAPACIDADES DE SERVICIO

Tanque de combustible	23 l.
Aceite del motor	3.8 l.
Sistema de refrigeración	5 l.
Tanque de aceite hidráulico	25 l.
Carcasa vibratoria	3.5x1 l.
Tanque de agua	110 l.

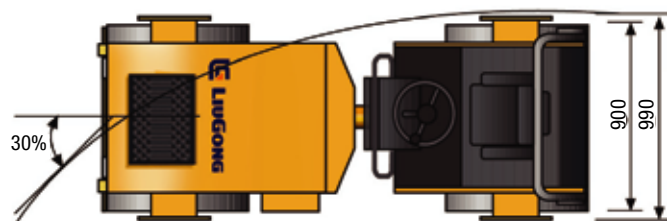
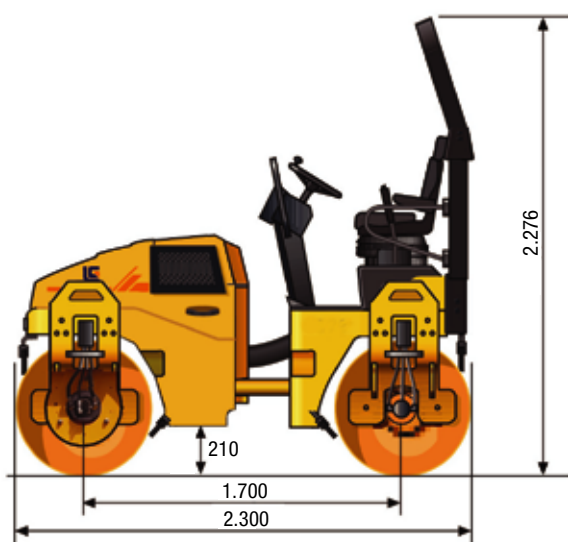

Unidad de medida: mm