

Motor	Xinchai 4D35ZG31
Potencia Bruta	60 kW (81 hp) a 2.200 rpm
Capacidad del balde	1 m ³
Peso Operativo	5.160 kg

AL16

PALA CARGADORA



ESPECIFICACIONES DE AL16 >>>

MOTOR

Motor	Xinchai
Modelo	4D35ZG31
Potencia	60 kW (81 hp) a 2.200 rpm
Cantidad de cilindros	4
Desplazamiento	3.5 lts.

TRANSMISIÓN

Tipo	Automático, 4WD
Modelo de convertidor	265F
Cantidad de marchas adelante / atrás	2/2
Velocidad máxima	20 km/h

FRENOS

Tipo de freno de servicio	Freno de disco seco con pinza
Tipo de freno de estacionamiento	Freno de mano

RENDIMIENTO DEL BALDE

Capacidad del balde estándar	1 m ³
Capacidad de carga	1.600 kg

NEUMÁTICOS

Tamaño adelante / atrás	16/70 - 20
-------------------------	------------

PESOS OPERATIVOS

Peso operativo	5.160 kg
----------------	----------

DIMENSIONES

Longitud total	5.990 mm
Ancho total	2.270 mm
Altura total	2.880 mm
Altura de descarga	3.100 mm
Distancia de descarga	1.075 mm
Distancia entre ejes	2.315 mm
Ancho de trocha	1.670 mm

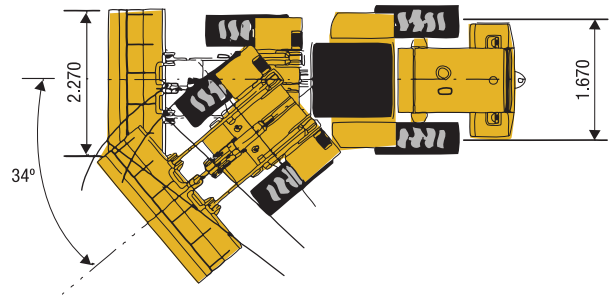
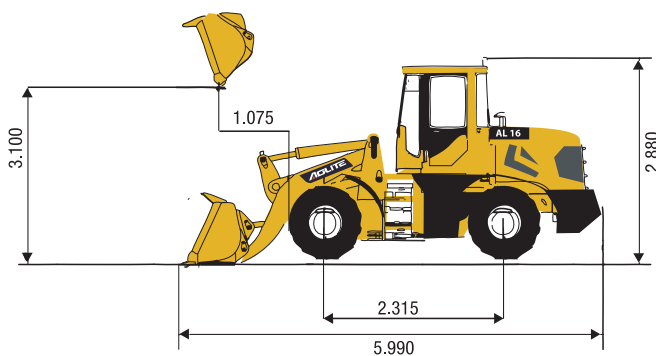

Unidad de medida: mm